

日本フラワーデザイン大賞2020 応募要項

テーマ New Period

開催概要

催事名称	日本フラワーデザイン大賞2020																								
会場	新宿住友ビル 三角広場																								
会期	2020年11月28日(土)～29日(日) ※2日間開催																								
スケジュール (予定)	<table><tr><td>11月27日(金)</td><td>搬入受付</td><td>9:00～11:30</td></tr><tr><td></td><td>制作・展示</td><td>9:30～12:00</td></tr><tr><td></td><td>審査</td><td>12:00～17:00</td></tr><tr><td>11月28日(土)</td><td>開会式</td><td>9:40～9:50</td></tr><tr><td></td><td>一般公開</td><td>10:00～19:00</td></tr><tr><td></td><td>表彰式</td><td>10:15～10:50</td></tr><tr><td>11月29日(日)</td><td>一般公開</td><td>10:00～17:00</td></tr><tr><td></td><td>搬出・撤去</td><td>17:15～19:00</td></tr></table>	11月27日(金)	搬入受付	9:00～11:30		制作・展示	9:30～12:00		審査	12:00～17:00	11月28日(土)	開会式	9:40～9:50		一般公開	10:00～19:00		表彰式	10:15～10:50	11月29日(日)	一般公開	10:00～17:00		搬出・撤去	17:15～19:00
11月27日(金)	搬入受付	9:00～11:30																							
	制作・展示	9:30～12:00																							
	審査	12:00～17:00																							
11月28日(土)	開会式	9:40～9:50																							
	一般公開	10:00～19:00																							
	表彰式	10:15～10:50																							
11月29日(日)	一般公開	10:00～17:00																							
	搬出・撤去	17:15～19:00																							
入場料	当日券1,200円(前売券1,000円) 小学生以下、70歳以上、障がい者及びその介護者1名は無料																								
主催	公益社団法人 日本フラワーデザイナー協会(略称:NFD)																								

出展募集

テーマ	New Period ニューピリオド 新しい令和の時代にふさわしい作品
募集区分	A.コンテスト展示／全6部門 B.無審査展示／子ども部門 (1)アレンジメント (2)ブライダルブーケ (3)花束 (4)プティデザイン (5)フローラル・コラージュ (6)フローラル・アクセサリー
応募資格	どなたでもご応募いただけます(年齢・性別・国籍・プロ・アマ・流派を問いませんが、1人につき1点の応募とします)。 *子ども部門は12歳以下対象です(コンテスト開催時)。
出展料	A.コンテスト展示 ●一次審査料-----¥3,300(税込) ●最終出展料----- ¥35,000(税込) ⇒期日までにデザイン画を送付いただいた方に一次審査料納入に関する書類を送付します。 ⇒一次審査を通過した方に最終出展に関する登録書及び出展料納入に関する書類を送付します。 ※NFD会員の場合、最終出展者15単位、一次審査不通過者5単位の本部単位を付与。 B.無審査展示／子ども部門----出展無料 ⇒定数を超える場合は抽選とし、出展が決定した方に登録及び出展に関する書類を送付します。
応募方法	A.コンテスト展示 「出展申込用紙①②」ともに必要な事項を明記し、キリトリ線で切り離し、申込用紙裏面の「貼り付け方法」に従ってデザイン画に貼付し、送付してください。 B.無審査展示／子ども部門 「出展申込用紙①」のみに必要な事項を明記し、キリトリ線で切り離して送付してください。

デザイン画	<p>◎必ずA4サイズの厚手の用紙(画用紙など)を使用してください。</p> <p>◎デザイン画はすべて手描きで作品のイメージを具体的に表現し、<u>彩色を施したものとします。</u> (縦横自由、パソコンで制作したものやコピー提出は不可)</p> <p>◎ブライダルブーケ部門に応募する場合は、ブーケの持ち方とどのようなドレスに合わせるかも分かるようにデザインしてください。</p> <p>◎フローラル・アクセサリ部門に応募する場合は、用途が分かるようにデザイン画を描いてください。<u>また、出展申込用紙②に用途を明記してください。</u></p> <p>◎デザイン画は返却できません。各自で必ずコピーを取ってください。</p> <p>◎配達中の紛失に備え、できるだけ配達証明郵便や宅配便などを利用してください。</p> <p>* <u>子ども部門のデザイン画は不要です。</u></p>
送付先	〒108-8585 東京都港区高輪4-5-6 公益社団法人 日本フラワーデザイナー協会 「日本フラワーデザイン大賞2020」係
応募締め切り	2020年7月31日(金)必着
一次審査	期日までに応募されたデザイン画を、8月に行われる日本フラワーデザイン大賞・一次審査会において審査し、コンテストに出展する作品を決定します。 一次審査の結果は、8月下旬にすべての応募者に書面で通知します。 審査通過者には登録手続きに必要な書類を同封します。
最終審査	2020年11月27日(搬入日)。制作・展示が完了した有効な作品について、日本フラワーデザイン大賞・最終審査会において審査し、大賞をはじめとする各賞を決定します。
審査発表	2020年11月28日(開催初日)の表彰式にて発表。朝の手直し時間までに該当作品への入賞プレート取り付け及び、入賞者一覧表の掲示を行います。
賞	大臣賞ほか各賞申請中 大賞 審査員特別賞 その他

〈出展規則〉

この規則に反する場合は、審査及び展示の対象外となるほか、入賞が取り消されることがあります。

1. 出展作品は、出展者自身の創作かつテーマに合った未発表作品とする。
2. コンテスト展示における出展作品の搬入から展示完了までの一切は、出展者一人で行うものとする。(アシスタントの入場不可)
3. コンテスト展示における制作条件は下記(a)～(f)の通りとする。また、制作条件に反する出展作品は審査の対象外とする。
4. 出展作品は、会期を通じて常に鑑賞に堪え得る状態で保たれるよう、出展者が責任をもって作品の管理・手直しを行わなければならない。
5. 出展作品に関する手直しの指示や、傷んだ作品の撤去など一切の権限は会期を通じて主催者が保有するものとする。
6. 上位入賞(優秀賞まで)した場合は、**11月28日(土)の表彰式及びその後の撮影に必ず出席するものとする。**
7. 審査に関する問い合わせには、一切応じられないものとする。
8. 応募作品や類似作品が他のコンテストでの入賞や印刷物、展示会などで公表されていることが判明したときは、主催者は入賞決定後でも取り消す場合がある。

〈制作条件〉

- (a) 出展作品は、一次審査におけるデザイン画を基本構想として制作すること。
- (b) 部門ごとに設定された作品寸法内で制作すること。
- (c) どの部門も展示台・展示板・背景に布や紙、板、砂、果物、葉、オーナメントなどを直接置き、装飾、演出(電飾を含む)をしてはならない。展示台・展示板への直接の貼付は不可。ただし、花器・土台とみなされるものに装飾することは可能とする(電飾は不可)。
- (d) 部門説明中における「70%以上が生花で構成された」とは、作品の器や土台を除いた部分において生花(枝もの、つる、葉ものを含む)の占める割合とする。
- (e) 「植物素材」とは生花を含む植物素材全般を指し、乾燥・化学処理・着色など加工の有無は問わないが、二次加工されたもの(木材、紙など)や人工的なもの(造花など)は含まない。
- (f) 会場内では、スプレー塗料など揮発性・可燃性の高い薬剤を含むものの使用は不可。また、会場の電源は使用不可。

個人情報保護

日本フラワーデザイン大賞2020に関して取得する個人情報は、個人情報保護法に基づいて、その運営・管理・連絡などに使用します。

記録

入賞作品は、搬入日の最終審査終了後に①入賞作品集、②報道関係、③その他協会運営管理の目的で撮影します。また、その使用権は、公益社団法人日本フラワーデザイナー協会に帰属するものとします。
 *会場内は私的使用目的に限り撮影可能です。ただし、運営の都合により制限する場合があります。フラッシュや三脚の使用はご遠慮ください。
 *作品集に掲載するためのコンテスト展示と無審査展示の作品撮影は、11月27日(金) 12:00以降に行います。作品はその時間までに完成しているものとします。
 *審査に際して、部門によっては審査員が実際に作品に触れて審査する場合があります。そのため、審査後の撮影の際に、制作者の意図と異なる作品の向きなどで撮影される場合もあります。

問い合わせ先

 公益社団法人
日本フラワーデザイナー協会
 〒108-8585 東京都港区高輪4-5-6
 TEL03-5420-8741 FAX03-5420-8748
 E-mail fd-award@nfd.or.jp
 URL http://www.nfd.or.jp

作品規定と展示仕様

- *すべての部門において完成作品の持込を可能とします。
- *会場計画及び背景色、展示台、板の色は白を基本とします。展示台の形状及び寸法、照明は変更される場合があります。
- *展示台・展示板の位置は固定です。
- *作品寸法と展示方法の単位はミリメートル表示です。

●コンテスト展示部門

- (1) アレンジメント
- (2) ブライダルブーケ
- (3) 花束
- (4) プティデザイン
- (5) フローラル・コラージュ
- (6) フローラル・アクセサリー

日本フラワーデザイン大賞2020

● 出展申込用紙

本申込用紙の提出は、「出展規則」の内容に同意するものとします。全ての項目にご記入の上キリトリ線に従って用紙を切り取り、

- 1 ①をデザイン画の裏面・右上にのり付けする。
 - 2 ②をデザイン画の表面・左上にホッチキスでとめる。
- *子ども部門は①のみ送付。

NFDホームページからも応募要項をダウンロードできます。

①	
<input type="checkbox"/> コンテスト展示 <input type="checkbox"/> 子ども部門	
部門名	部門
フリガナ	いずれかに○をつける
氏名	男 ・ 女
NFD会員 <input type="checkbox"/> 正会員 (会員No. _____) <input type="checkbox"/> 一般 <input type="checkbox"/> 準会員	
連絡先 (都道府県名から記入してください)	
〒 _____	
Tel	- -
携帯電話	- -
e-mail	_____
<input type="checkbox"/> メルマガ登録する	
どのようにしてこのコンテストを知りましたか？	

②	
作品タイトル	_____
用途	*フローラル・アクセサリー部門のみ記入 例) ネックレス
デザイン意図	_____
使用花材(予定)	_____



〔貼り付け方法〕

1

裏ページのキリトリ線に従って用紙を切り取り、申込用紙①をデザイン画の向きに合わせて裏面・右上にのり付けする。
* 子ども部門は申込用紙①のみ送付。



2

申込用紙②をデザイン画の向きに合わせて表面・左上にホッチキスでとめる。



参考イメージ: 日本フラワーデザイン大賞2019
大賞受賞作品デザイン画

●無審査展示の規定寸法と展示方法

子ども部門

植物素材を中心に構成された作品。
12歳以下(開催時)の子ども対象。

イメージ: 童話やアニメーションからのインスピレーション。

作品寸法: A3 (297×420mm) サイズのフレームに収める。

展示方法: 壁面に各自持参の掛け具(クギ、ネジ等)を取り付けて展示。

* 作品送付による出展可。

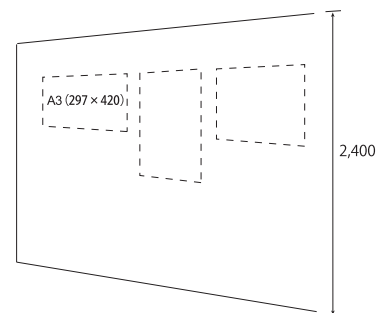

●コンテスト展示の規定寸法と展示方法

(1)アレンジメント

70%以上が生花で、花器または土台に構成された作品。

作品寸法: 幅800×奥行800×展示台を含む高さ1,800mm以内

展示方法: 展示台を必ず使用すること。背面の高さ2,400mm。

展示台の移動及び直接装飾は不可。

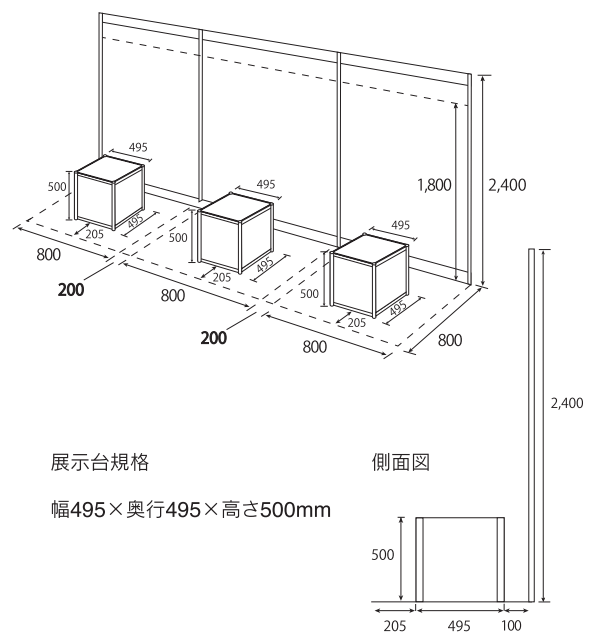

展示台規格

幅495×奥行495×高さ500mm

側面図

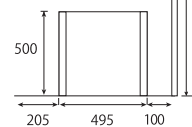

(2) ブライダルブーケ

70%以上が生花で構成された、花嫁が持つブーケ。

作品寸法: 幅500×長さ1,800mm以内、重量1.5kg以内

展示方法: 高さ1,300mm位置の作り付けホルダーに展示。持ち手の形状に応じて、作品の演出とならない留め具・補助具を用いての展示も可。ただし、審査時には手に持って審査ができる状態にしておくこと。

背面の高さ2,400mm。

*デザイン画にはブーケの持ち方と合わせるドレスも手描きすること。

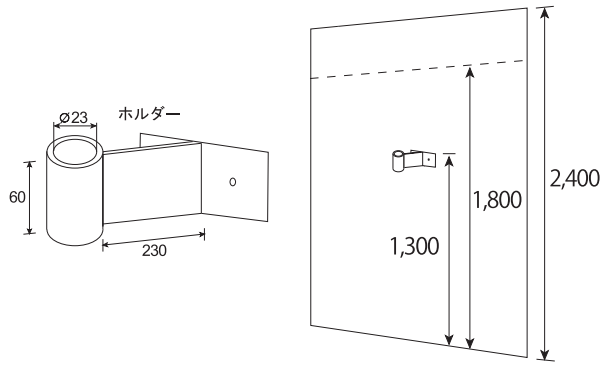

(3) 花束

70%以上が生花で構成され、ステム(茎)を束ねて結束された作品。(複数結束も可)

作品寸法: 幅700×奥行700×展示台を含む高さ1,800mm以内

展示方法: 展示台を必ず使用し、各自持参した花器または花器に準ずるものに入れて展示。背面の高さ2,400mm。展示台の移動及び直接装飾は不可。

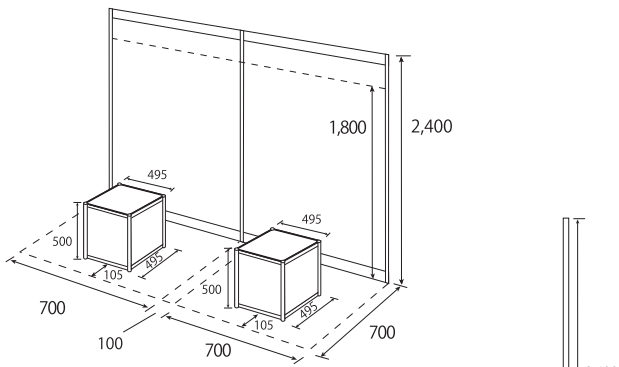

展示台規格

幅495×奥行495×高さ500mm

側面図

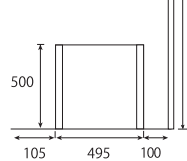

(4) プティデザイン

70%以上が生花で構成された小さな作品。

作品寸法: 幅225×奥行225×高さ225mm以内(展示板含まず)

展示方法: 展示台(高さ1,000mm)に敷かれた展示板(幅225×奥行225×厚さ10mm)の上に展示。展示板への直接装飾は不可。

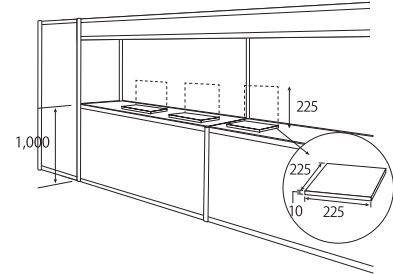

(5) フローラル・コラージュ

植物素材を中心にデザインされた平面構成の作品。

作品寸法: 作品外周合計2,400mm以内、作品(額縁等含む)の厚さ70mm以内、重量3kg以内

展示方法: 壁面に各自持参の掛け具(クギ、ネジ等)を取り付けて展示。作品の中心線が高さ1,500mmになるように展示。

*作品送付による出展可。

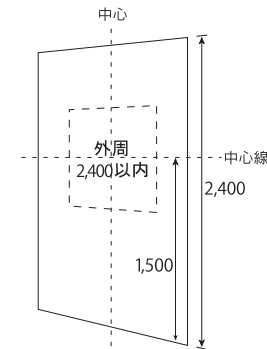

(6) フローラル・アクセサリー

植物素材を中心に構成された、装身具としての機能を持つ作品。

作品寸法: 縦600×横400mm以内

展示方法: 展示台(高さ900mm)に設置されたウレタンフォームの展示スペース(横400×縦600mm 角度60°)上に留めて展示。ピン以外の使用や展示板に直接装飾することは不可。

*出展申込用紙②に用途を必ず記入すること。

